

# S5/S10-S

**USER MANUAL**

**MANUAL DE USUARIO**

**MANUEL DE L'UTILISATEUR**

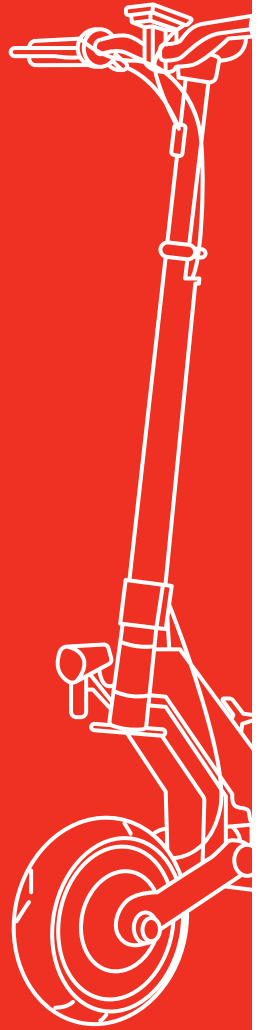

**EN** **USER MANUAL** **1**

**ES** **MANUAL DE USUARIO** **25**

**FR** **MANUEL DE L'UTILISATEUR** **51**

## **EN** CONTENTS

1. The Main Parts & Technical Specifications
  - 1.1 The Main Parts S5/S10-S
  - 1.2 Technical Specifications S5/S10-S
2. Important Safety Instructions
3. Operational Instructions
  - 3.1 First Assembling
  - 3.2 Folding/Unfolding
  - 3.3 Display
  - 3.4 Riding Operations Instructions
    - 3.4.1 Before Riding
    - 3.4.2 Riding
    - 3.4.3 Braking
4. Maintenance
  - 4.1 Tyres
  - 4.2 Battery
  - 4.3 Charger
  - 4.4 General Recommendations
5. Warranty Policy
  - 5.1 Warranty Scope
  - 5.2 Warranty Limitations
  - 5.3 Warranty Application Process
6. Contact Us

Original User Manual

## 1.1 The Main Parts S5/S10-S



1. LCD display
2. Lever lock for handlebar height adjustment
3. Handlebar sleeve
4. Brake wire
5. Brake handle
6. Front suspension
7. Front light
8. Front mudguard
9. Front air tyre
10. Front disc brake (hydraulic on S10-S)
11. Front motor (only S10-S)
12. Folding system
13. Rear light
14. Side lights
15. Parking stand
16. Rear motor
17. Rear air tyre
18. Rear mudguard
19. Rear disk brake (hydraulic on S10-S)
20. Rear suspension

## 1.2 Technical Specifications S5/ S10-S

Model	S5	S10-S
Max Load	120Kg	
Max Speed	25Km/h limited	
Gradeability	20°	
Max Range	40-55Km	70-85Km
Frame	Aluminum alloy	
Tyre size	10 in.	
Tyre type	Air tyre	
Brake	Front & rear disk brakes	Front & rear hydraulic brakes, both brake handles with oil pump
Net weight	22.1kg	27.1kg
Size unfolded	1245*610*1230mm	
Size folded	1150*610*525mm	
Voltage	48V	60V
Battery capacity	13 Ah	18 Ah
Motors	1	2
Power	600W	2X 1000W
Charger input voltage	AC110-240 V	
Charger input current	2A	
Suspension	Double front & double rear suspension with swingarm	
Display	Multicolor LCD display	
Charging hours	6,5-7 h	10-12 h

### Vibrations:

- The vibration value exposed to the hand-arm system is 2.5 m/s<sup>2</sup>.
- Measurement uncertainty 0.5 m/s<sup>2</sup>. The vibration can be altered due to the rough terrain where the scooter is circulated. However, this alteration will not depend on the scooter.

### Airborne noise:

- The A-weighted emission sound pressure level is 35 db (A)

### Command systems:

The electric scooter does not have the possibility of remote control. It is not necessary to use any additional means to prevent unauthorized use for safety measures because this machine is not considered a dangerous industrial machine but a vehicle for individual transport for public use.

From the driver's position, the driver can operate all the drive components necessary for the operation of the machine: brake, display with accelerator, handlebar, light switch, bell.

The displacement of the electric scooter with driver on board can only be implemented if the driver is at his command post, is prepared and only if the speed of the electric scooter is greater than 0 km/h, being started mechanically by pushing the scooter forward and applying the electric throttle only afterwards.

## 2 IMPORTANT SAFETY INSTRUCTIONS

- Joyor electric scooter is a personal transportation vehicle and is designed for one person only. Please do not transport a passenger on this electric scooter.
- Joyor electric scooter is designed for adults only. **People under the age of 16 cannot use this vehicle.** Children should not use the vehicle or play with it.
- Please wear a safety helmet when riding the electric scooter.
- The vehicle cannot be used in unauthorized spaces and the user has to comply with the current local norms and regulations of the circulation of the personal mobility vehicles
- Do not ride the electric scooter on the unsafe surface.
- Please practice on an open traffic-free space on gear level 1 before riding on the bicycle lane.
- Please during the riding operations always keep both hands on the handlebar and both feet on the standing board. Please do not jump on the standing board.
- Do not turn off the motor power while riding the scooter.
- If you encounter someone or obstacles in front of you during the riding, please release the throttle first, and brake the left brake handle (rear brake) first and then the right brake

handle (front brake) next to deceleration or stop braking.

- Do not try to ride over a gap of more than 3 cm. This may cause injury to the rider or damage the vehicle.
- When riding on the rough or bumpy road, please slow down the electric scooter or stop riding the vehicle.
- A user must adjust the height of the handlebar tube according to their height to ensure a safe, stable and comfortable ride.
- Do not ride Joyor electric scooter on slippery surfaces such as oil or ice.
- Do not use Joyor electric scooter in the weather conditions with the temperature below -5.
- Do not leave the product immersed in a water depth of more than 3 cm to avoid damage to the electrical parts of the vehicle. Do not store the vehicle in a place with high humidity levels.
- Avoid riding the Joyor electric scooter in adverse weather conditions like rain, snow or wind storm to prevent an accident. If riding in these conditions, never exceed the speed of 10 km/h.
- If the electric scooter is not used for a period of longer than 30 days, regularly charge it at least every 30 days. The charging port must be kept clean and dry at all times.

- When unfolding the vehicle, please press the folding system handle till it clicks and make sure that it is in place.
- When charging, always ensure that somebody is supervising the charging site. If the charger temperature increases too much, stop the charging process.
- Always only use the original charger that corresponds to your scooter's model.
- Please keep all plastic bags of the packaging of the product away from children to avoid suffocation.

**Instructions regarding installation and assembly, aimed at reducing noise and vibrations:**

Before using the equipment, tighten all the fastening screws of the screen with the accelerator and the brake lever, making sure that these components are fixed and do not move, to avoid vibrations.

To prevent the handlebar vibrations and shaking adjust and, if necessary, loosen the screws inside the handlebar sleeves when folded.

Before using the equipment, make sure that there are no loose cables on the rear wheel and motor part, to avoid high noise from the motor.

Every 2 months it is recommended to check and tighten the nuts on the rear wheel of the motor, to avoid vibrations and high noise from the motor.

## 3 OPERATIONAL INSTRUCTIONS

### 3.1 First assembling

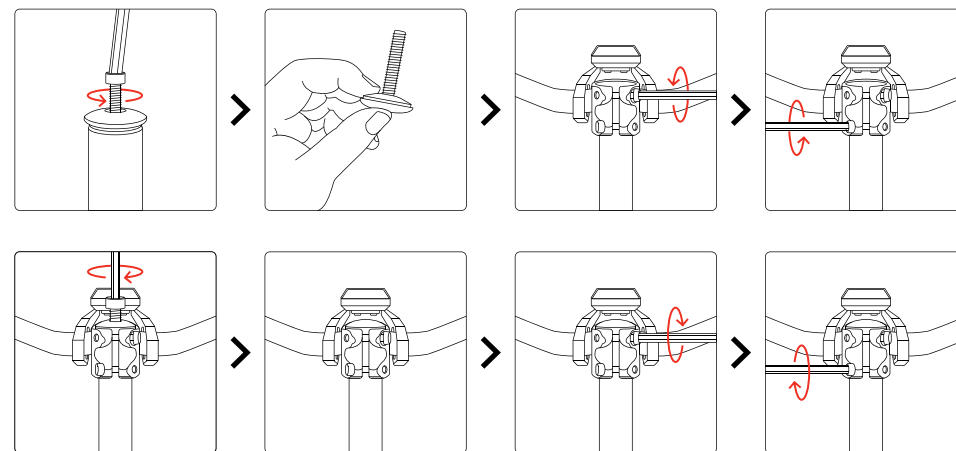

### 3.2 Folding/Unfolding

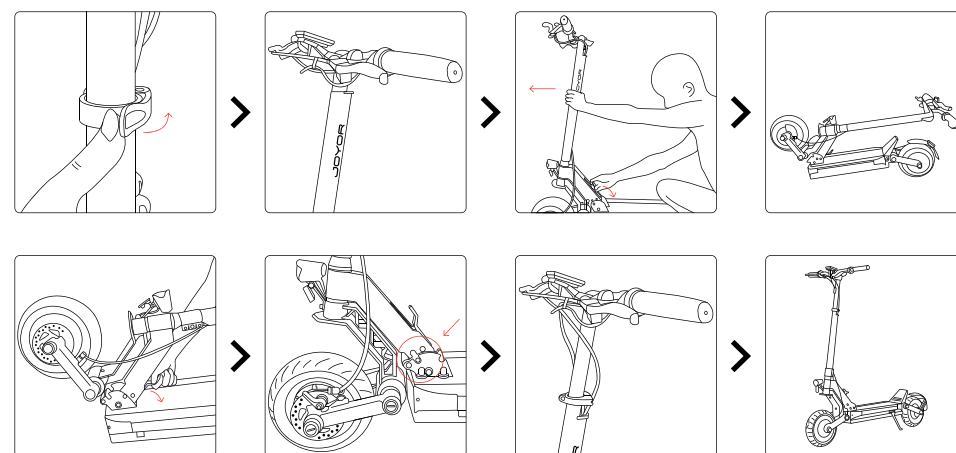

### 3.3 Display

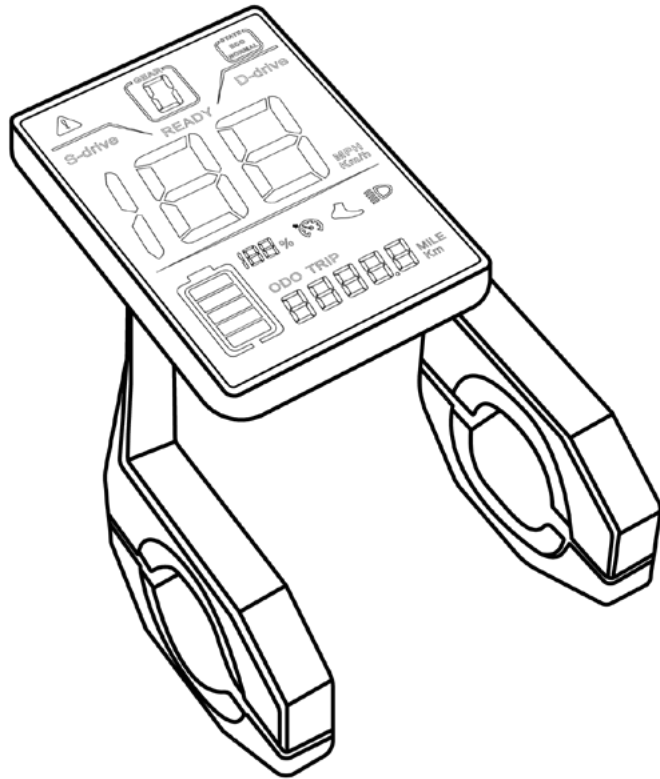

### Home Screen

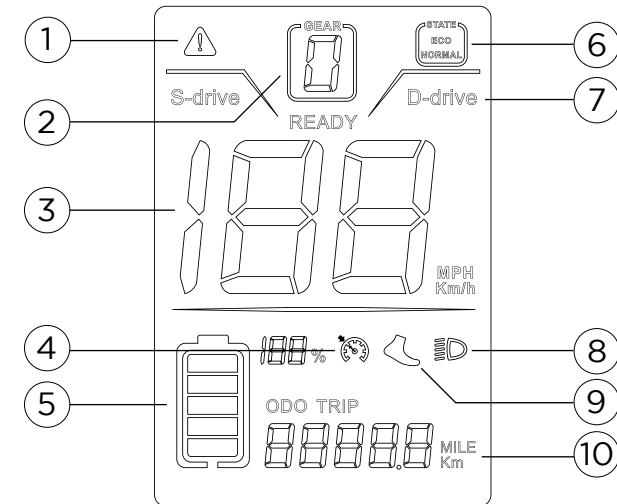

1. Error code display
2. Power gear display
3. Speed Display
4. Cruise
5. Battery display
6. Starting mode
7. Single/dual drive riding
8. Lighting
9. 6km/h boost mode
10. Multifunctional display

## Home screen description

### Battery display:

From bottom to top, the battery level increases sequentially, the lowermost display grid represents low battery, and the uppermost display grid represents high battery. The left side displays the corresponding remaining battery percentage.

### Multifunctional display area:

Display total mileage, single mileage, real-time voltage display, running time prompt, fault prompt and switch handle voltage value.

### Single/dual drive riding:

Mode selection, the default mode is single drive. S-drive is one motor drive and D-drive is two motors drive



### Starting mode of the scooter:

ECO is non-zero startup mode and NORMAL is Zero startup mode.

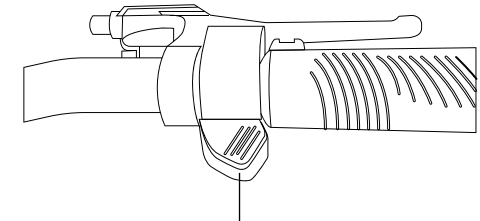
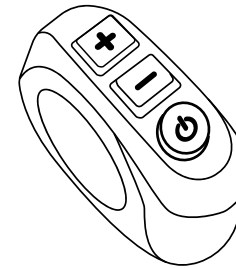
## Introduction to key functions







Accelerator

Button	Operation	Function
	Press and hold for 3 seconds	1. Turn on/off dual drive mode. (Only works for electric scooters with two motors.)
	Short press	1. In the main interface, increase the gear.
	Press and hold for 3 seconds	1. In the main interface, start the push function (need to be in 1-3 gears, cancel when braking).
	Short press	1. In the main interface, reduce the gear.
	Press and hold for 3 seconds	1. Turn on/off the display.
	Short press	1. In the main interface, turn on/off the headlamp. 2. Enter the function menu interface to switch function options.





## Function menu settings



Press  and  for 3S to enter the setting interface or return to the main interface. Short press  to switch setting options. After setting, long press  and  to return to the main interface.

## Parameter setting and definition



### P02: Mileage unit

After entering the setting interface, then press  to switch to P02: press  or  to select 0 (MILE-default) or 1 (KM).



### P04: Sleep time

From 0 to 60 minutes, 0 means always on. After entering the setting interface, then press  to switch to P04: press  or  to select from 0 to 60 (Default: 5 minutes).

### P06: Wheel diameter

Calculated by inch, the precision is 0,1. After entering the setting interface, then press  to switch to P06: press  or  to select the diameter (Default: 10).

### P07: Number of tachometer magnets

Range: 1-100. After entering the setting interface, then press  to switch to P07: press  or  to select the number of the magnets (Default: 30).



### P09: Zero start

After entering the setting interface, then press  to



switch to P09: press  or  to 0.

**Note: The system default is 1 (non zero startups). After startup, it defaults to gear 0. In order to ride safely, please confirm to start in gear 1. Then press down the acceleration handle while sliding with your feet to start riding.**



### P12: Strength setting

Range: 0 to 5. After entering the setting interface, then press  to switch to P12: press  or  to select the strength (Default: 5).



### P15: Motor drive signal percentage

Range: 1 to 100. After entering the setting interface, then press  to switch to P15: press  or  to select the percentage (Default: 100).

### P16: Enable cruise

After entering the setting interface, then press  to switch to P16: press  or  to select 0 (OFF) or 1 (ON). After starting cruise, press the acceleration handle until the cruise icon lights up. At this time, releasing the handle will not stop the assistance. When shifting gears, braking or pressing the acceleration handle again, you will exit cruise.

### P99: Restore to initial settings

Enter the menu, short press the  or  key, the value 00099 flashes, and the display returns to the main interface after long-pressing the  key for 5 seconds, the setting is successfully done.

### ODO: To clear ODO

In the ODO parameter setting interface, briefly press the  button and then press and hold for 5-6 seconds until the number is zero.

### Error Codes

The number corresponding to the multi-function area represents the corresponding fault content. The specific status is as follows:

NO.	Error Code	Definition
1	ERRO 1	Motor failure
2	ERRO 2	Accelerator throttle failure
3	ERRO 3	Controller failure
4	ERRO 4	Brake failure
5	ERRO 5	Under voltage protection
6	ERRO 6	Communication failure, the display cannot receive the output from the controller
7	ERRO 7	Communication failure, the controller cannot receive the output from the display

## 3.4 Riding Operations Instructions

### 3.4.1 Before Riding

- Choose a suitable venue for riding.
- Unfold the electric scooter according to the instructions.
- Adjust the height of the handlebar tube according to your height.

### 3.4.2 Riding

- Press the power button to turn on the power. The speed is set by default to gear level 1.
- For safety purposes, Joyor electric scooter has a safe start design which means the motor can start only when the speed of the vehicle is above 0. It prevents motor start when the acceleration handle is pressed by mistake. To start the riding operations, put one foot on the standing board and the other foot on the ground and kick scoot it like a classic kick scooter. When the scooter is in motion and its speed is above 0, smoothly use the acceleration handle to start the motor. Once the motor starts, put the other foot on the standing board and continue riding.
- When riding, adjust the gear level from 1 to 3, use lights and horn according to the road conditions and according to the situation.
- Be aware of the cruise control function. Cruise control function is activated when the acceleration handle is pressed with the same pressure for 3 seconds.
- Be aware of the possibility of unpredictable sudden obstacles on your way and control the speed level.

### 3.4.3 Braking

- Use the rear brakes handle for braking under normal circumstances. Use front brake handle for braking in emergency situations.
- The greater pressure you put, the greater braking force will be applied. Be aware that hard braking may result in an accident due to slipping of the wheels, loss of balance and fall of the vehicle. Hard braking might also cause damage to the tyre.

## 4 MAINTENANCE

Cleaning and maintenance to be carried out by the user cannot be carried out by children under 16 years of age.

### 4.1 Tyres

- Joyor electric scooter uses rubber elastic tyres. When the tyres are worn out or have a puncture, they need to be replaced timely.
- Contact the official distributor to replace the original tyres.
- Inspect your scooter and its tyres every month, check if the screws are tightened enough. If they are loose, tighten them.

### 4.2 Battery

- Joyor electric scooter is equipped with a lithium polymer battery. The average lifespan of the battery is 1000 cycles. Under normal use and maintenance, the battery lifespan can generally reach more than 1000 cycles.
- Before using the scooter for the first time, please charge the battery to the full charge.
- Avoid totally depleting your scooter's battery before charging. Always make sure it is minimum 10 % charged. For satisfactory vehicle performance, the battery has to be charged minimum 50 %.
- Do not leave your electric scooter with a significantly discharged battery for a few hours. Charge it promptly.
- When storing the electric scooter for a long period, make sure the battery is at least 40-50 % charged. It is advisable

to charge your scooter minimum once per 30 days.

- Always use only the original Joyor charger that corresponds to the model of the scooter.
- Do not leave your electric scooter in the cold temperature below 0 or under the direct sun. Keep the battery dry. Negative environmental conditions can damage the battery.
- Polymer lithium batteries have to be treated with extreme caution. Unappropriated charging, damage or overheating can result in a fire. Do not leave your electric scooter to charge without supervision. Do not leave the electric scooter to charge overnight. Always supervise the electric scooter while it is charging and avoid battery over-charge. Do not use, charge or leave a damaged battery unattended and follow the disposal protocols immediately.

### 4.3 Charger

Joyor S series chargers:

54.6V (S5), 67.2V (S10-S)

- **54.6V:** Input 100-240V ~, 2.8A (MAX) 50 / 60Hz; Output 54.6V = 2.0A; Manufacturer - DONGGUAN ANGDI TECHNOLOGY CO., LTD.
- **54.6V:** Input 100-240V ~, 3A (MAX) 50 / 60Hz; Output 54.6V = 2.0A; Manufacturer - MFRS POWSUN ELECTRONIC CO., LTD.
- **67.2V:** Input 100-240V ~, 2.8A (MAX) 50 / 60Hz; Output 67.2V = 2.0A; Manufacturer - DONGGUAN ANGDI TECHNOLOGY CO., LTD.

The dedicated charger provided by Joyor has a charging protection timing function.

## Charging instructions

- Open the charging port cover on the electric scooter and insert the charger output connector into the charging port.
- Insert the charger input power plug into the power socket (AC110V-220V).
- Charger light is red to indicate that charging is in progress; when the charger light turns green, it indicates that the battery is fully charged.
- When charging the battery, place it in a dry, ventilated environment.

## 4.4 General Recommendations

- Please check and adjust screws monthly. Under conditions of professional or intensive use, it is recommended to change the screws every 6 months.
- Please frequently check and adjust the breaks.

## 5 WARRANTY POLICY

### 5.1 Warranty Scope

- This limited warranty covers any defects in the new Joyor devices accompanied by this limited warranty statement for a period of 24 months after the first retail purchase for the **electric parts** (display, controller, motor and charger) against manufacturing defects on a replacement basis, and a 12 months or 2000km warranty for the battery (whichever comes first) **under normal installation, use, service and maintenance.**
- Only consumers purchasing this device from an authorized Joyor retailer or reseller may obtain coverage under this limited warranty.
- This warranty extends to the original purchaser only and is non-transferable.

### 5.2 Warranty Limitations

This limited warranty does not cover any problem that is caused by:

- Commercial use, accident, abuse, neglect, shock, heat or humidity beyond product specifications, improper installation, operation, maintenance or modification.
- Any misuse contrary to the instructions in the User Manual.
- Malfunctions caused by other equipment.
- This limited warranty is void if a product is returned with removed, damaged or tampered labels of any alterations (including the unauthorized removal of any component or external cover).

- Joyor does not cover the cost of national/ international warranty shipping at any time.
- This limited warranty is valid with the original receipt of purchase from the authorized dealer.
- Excludes consumable wearing fittings.
- Excludes parts with physical damages, incomplete/ broken cable connections.
- Excludes misuse, modification, negligence and use of the scooter in wet conditions.
- Excludes professional and hire use.

### 5.3 Warranty Application Process

- Joyor will not provide any warranty coverage unless your claim it in compliance with all terms of this limited warranty statement and you follow the proper return procedure.
- To request warranty service, you may contact us or contact an authorized Joyor distributor.

## 6 CONTACT US

### Technical Support

Please contact the official Joyor distributor where you purchased your electric scooter.

## ES CONTENIDO

1. Piezas principales y especificaciones técnicas
  - 1.1 Piezas principales S5/S10-S
  - 1.2 Especificaciones técnicas S5/S10-S
2. Instrucciones de seguridad
3. Instrucciones de uso
  - 3.1 Primer montaje
  - 3.2 Plegar/Desplegar
  - 3.3 Pantalla
  - 3.4 Instrucciones de montaje
    - 3.4.1 Antes de conducir
    - 3.4.2 Conducción
    - 3.4.3 Frenado
4. Mantenimiento
  - 4.1 Neumáticos
  - 4.2 Batería
  - 4.3 Cargador
  - 4.4 Recomendaciones generales
5. Política de garantía
  - 5.1 Alcance de la garantía
  - 5.2 Limitaciones de la garantía
  - 5.3 Proceso de solicitud de garantía
6. Contáctanos

Traducción del Manual

## 1.1 Piezas principales S5/S10-S



1. Pantalla LCD
2. Bloqueo de palanca para el ajuste de altura del manillar
3. Mango del manillar
4. Cable de freno
5. Maneta de freno
6. Suspensión delantera
7. Luz delantera
8. Guardabarros delantero
9. Neumático delantero de aire
10. Freno de disco delantero (hidráulico en S10-S)
11. Motor delantero (solo S10-S)
12. Sistema de plegado
13. Luz trasera
14. Luces laterales
15. Pata de estacionamiento
16. Motor trasero
17. Neumático trasero de aire
18. Guardabarros trasero
19. Freno de disco trasero (hidráulico en S10-S)
20. Suspensión trasera

## 1.2 Especificaciones técnicas S5/S10-S

Modelo	S5	S10-S
Carga máxima	120Kg	
Velocidad máxima	Limitada a 25 km/h	
Grado de elevación	20°	
Autonomía	40-55Km	70-85Km
Material	Aleación de aluminio	
Tamaño del neumático	10"	
Tipo de ruedas	Neumáticos de aire	
Freno	Delantero y trasero de disco	Delantero y trasero de disco con accionamiento por bomba hidráulica de aceite
Peso	22.1kg	27.1kg
Dimensiones desplegado	1245*610*1230mm	
Dimensiones plegado	1150*610*525mm	
Voltaje	48V	60V
Batería	13 Ah	18 Ah
Motores	1	2
Potencia	600W	2X 1000W

Voltaje de entrada del cargador	AC100-240V	
Corriente de entrada del cargador	2A	
Suspensión	Delantera & trasera por basculante	
Pantalla	Pantalla LCD multicolor	
Carga	6,5-7 h	10-12 h



### **Vibraciones:**

- El valor de vibración expuesto al sistema mano-brazo es de 2,5 m/s<sup>2</sup>.
- Incertidumbre de medida 0,5 m/s<sup>2</sup>. La vibración puede verse alterada debido al terreno accidentado por donde circula el patinete. Sin embargo, esta alteración no dependerá del patinete.

### **Ruido aéreo:**

- El nivel de presión sonora de emisión ponderado A es de 35 db (A).

### **Sistemas de mando:**

El patinete eléctrico no tiene posibilidad de mando a distancia. No es necesario utilizar ningún medio adicional para evitar el uso no autorizado por medidas de seguridad porque esta máquina no se considera una máquina industrial peligrosa sino un vehículo de transporte individual para uso público.

Desde el puesto del conductor, el conductor puede accionar todos los elementos de accionamiento necesarios para el funcionamiento de la máquina: freno, pantalla, acelerador, manillar, interruptor de luces y timbre.

El desplazamiento del patinete eléctrico con conductor a bordo sólo se puede poner en marcha si el conductor está en su puesto de mando, está preparado y sólo si la velocidad del patinete eléctrico es superior a 0 km/h, arrancándose mecánicamente empujando el patinete hacia adelante y accionando el acelerador eléctrico después.

## **2**

## **INSTRUCCIONES DE SEGURIDAD**

- El patinete eléctrico Joyor es un vehículo de transporte personal y está diseñado para una sola persona. Por favor, no transportar a un pasajero en este patinete eléctrico.
- **El patinete eléctrico Joyor está diseñado para personas mayores de 16 años.** Los niños de edades inferiores no pueden circular o jugar con el patinete eléctrico.
- Por favor, usar un casco de seguridad cuando viaje en el patinete eléctrico.
- El vehículo no puede ser utilizado en espacios no autorizados y el conductor tiene que cumplir con todas las normas actuales de circulación de VMP.
- No conducir el patinete eléctrico en superficies inseguras o fuera de la carretera.
- Practicar en un espacio libre de tráfico en el nivel 1 de velocidad antes de circular en el carril para bicicletas.
- Durante las operaciones de montaje, siempre mantener ambas manos en el manillar y ambos pies en la tabla de pie. Por favor, no saltar sobre la tabla de pie.
- No apagar la corriente del motor mientras conduce el patinete eléctrico.

- Si se encuentra a alguna persona o a algún obstáculo durante la conducción, primero suelte el acelerador y accione la palanca de freno del lado izquierdo manillar (freno trasero), luego accione la del lado derecho (freno delantero) hasta conseguir la desaceleración o dejar de frenar.
- No intentar superar en el patinete sobre un peldaño de más de 3 cm. Esto puede causar daño al conductor o el vehículo.
- Al viajar por carreteras con superficies accidentadas o con baches, por favor, reducir la velocidad del patinete eléctrico o dejar de conducir el vehículo.
- El usuario debe ajustar la altura del tubo del manillar de acuerdo con su altura para garantizar una conducción segura, estable y cómoda.
- No usar el patinete eléctrico Joyor en superficies resbaladizas, como aceite o hielo.
- No usar el patinete eléctrico Joyor en condiciones climáticas con temperaturas inferiores a -5C.
- No dejar el patinete eléctrico sumergido en una profundidad de agua de más de 3 cm para evitar dañar las partes eléctricas del vehículo. Por favor, no almacenar el vehículo en un lugar con niveles altos de humedad.
- Evitar utilizar el patinete eléctrico Joyor en condiciones climáticas adversas, como lluvia, nieve o tormentas

de viento para evitar accidentes. Si viaja en estas condiciones, nunca exceder la velocidad de 10 km/h.

- Si el patinete eléctrico no se utiliza durante un período superior a 30 días, cargarlo regularmente al menos cada 30 días. El puerto de carga debe mantenerse limpio y seco en todo momento.
- Al desplegar el vehículo, presionar la manija del sistema de plegado hasta que haga clic y asegurarse de que esté en su lugar.
- Al cargar, asegurarse siempre de que alguien esté supervisando el lugar de carga. Si la temperatura del cargador aumenta demasiado, parar el proceso de carga.
- Utilizar siempre únicamente el cargador original que corresponda al modelo de su patinete eléctrico.
- Mantener todas las bolsas de plástico del embalaje del producto fuera del alcance de los niños para evitar la asfixia.

## Instrucciones relativas a la instalación y al montaje, dirigidas a reducir el ruido y las vibraciones:

Antes de usar el equipo, apretar todos los tornillos de fijación de la pantalla con el acelerador y de la maneta de freno, asegurándose de que estos componentes están fijos y no se mueven, para evitar vibraciones.

Ajustar y, en caso de necesidad, aflojar los tornillos de la parte interior del plegado del manillar, para evitar movimiento del manillar y vibraciones.

Antes de usar el equipo, asegurarse de que no hay cables sueltos en la parte de la rueda trasera y el motor, para evitar ruido elevado del motor.

Cada 2 meses es recomendable revisar y ajustar las tuercas de la rueda trasera del motor, para evitar vibraciones y ruido elevado del motor.

## 3 INSTRUCCIONES DE USO

### 3.1 Primer montaje

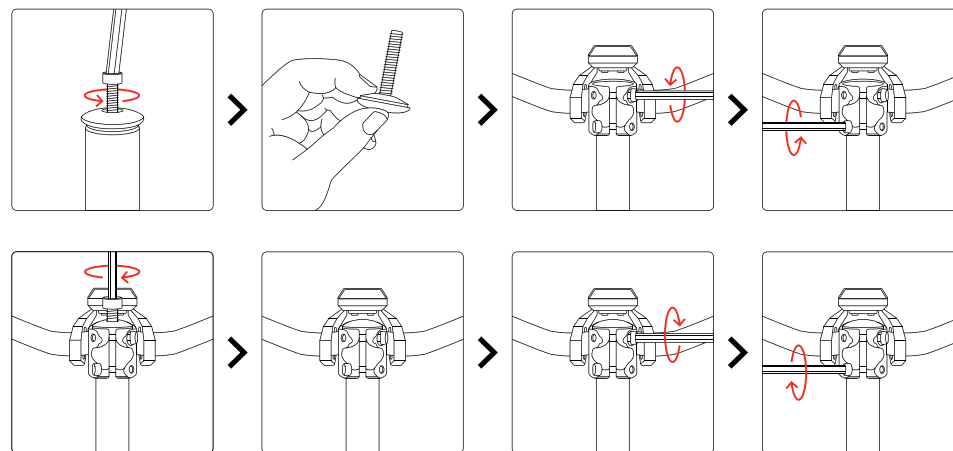

### 3.2 Plegar/Desplegar

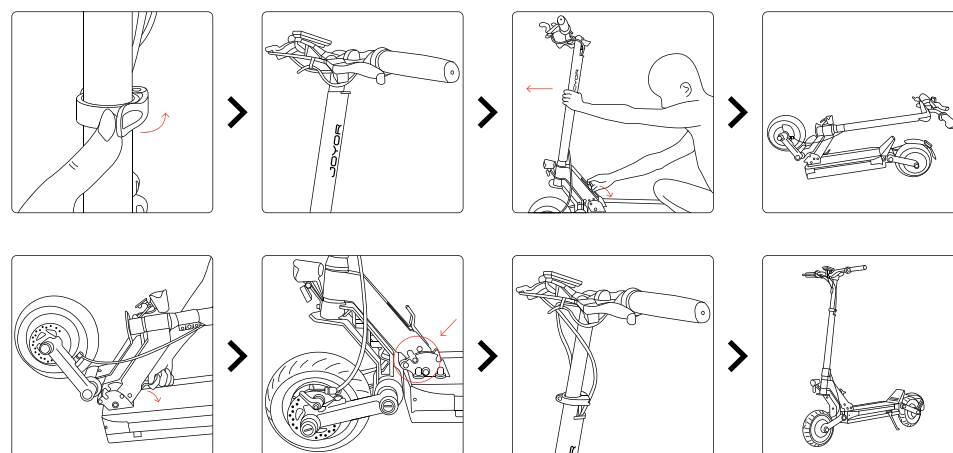

### 3.3 Pantalla

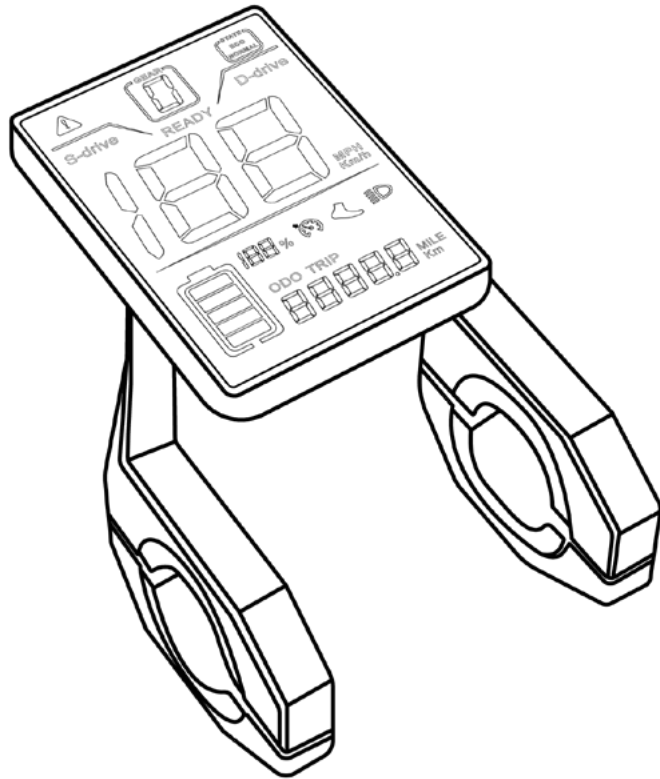

### Pantalla

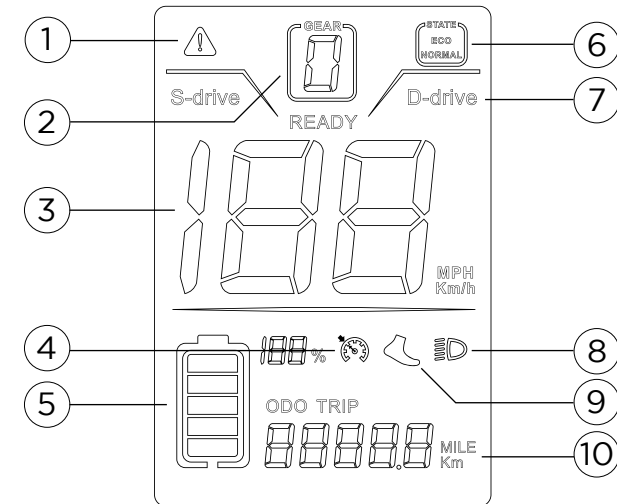

1. Pantalla de código de error
2. Pantalla de potencia de marcha
3. Pantalla de velocidad
4. Velocidad crucero
5. Pantalla de batería
6. Modo de arranque
7. Tracción simple/doble
8. Luz
9. Modo de impulso de 6 km/h
10. Pantalla multifuncional

## Descripción de la Pantalla

### Pantalla de batería:

De abajo hacia arriba, el nivel de la batería aumenta secuencialmente, la cuadrícula de visualización más baja representa batería baja y la cuadrícula de visualización superior representa batería alta. El lado izquierdo muestra el porcentaje correspondiente a la batería restante.

### Área de visualización multifuncional:

Muestra el kilometraje total, el kilometraje parcial, el voltaje en tiempo real, el tiempo de trayecto, el indicador de error y el valor de voltaje del interruptor.

### Conducción con tracción simple/doble:

Selección de modo, el modo predeterminado es la conducción simple. S-drive es la conducción con un motor y D-drive es la conducción con dos motores.



### Modo de arranque del patinete:

ECO es el modo de arranque distinto a cero y NORMAL es el modo de arranque desde cero.

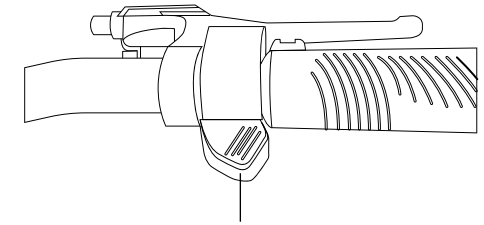
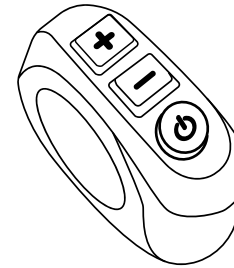



## Introducción a las funciones clave



Acelerador



Botón	Operación	Función
	Mantenga pulsado durante 3 s	1. Activar/desactivar el modo de conducción dual. (Solo funciona para patinetes eléctricos con dos motores)
	Pulsación corta	1. En la interfaz principal, aumenta la marcha.
	Mantenga pulsado durante 3 s	1. En la interfaz principal, inicia la función de empuje (debe estar en las marchas 1-3, se cancela al frenar).
	Pulsación corta	1. En la interfaz principal, disminuye la marcha.
	Mantenga pulsado durante 3 s	1. Enciende/apaga la pantalla.
	Pulsación corta	1. En la interfaz principal, enciende/apaga el foco frontal. 2. Entra en la interfaz del menú de funciones para configurar las diferentes funciones.

## Ajustes del menú de funciones



Presione  y  por 3 s para entrar en el menú de ajustes o para regresar a la interfaz principal. Presione brevemente  para cambiar las opciones de ajustes. Después de configurar, mantenga presionado  y  para volver a la interfaz principal.

## Configuración y definición de parámetros



### P02: Unidad de kilometraje

Después de entrar en el menú de ajustes, presione  para cambiar a P02: presione  o  para seleccionar 0 (millas por defecto) o 1 (KM).



### P04: Reposo de la pantalla

De 0 a 60 minutos, 0 significa siempre encendido. Después de entrar en el menú de ajustes, presione  para cambiar a P04: presione  o  para seleccionar de 0 a 60 (Predeterminado: 5 minutos).



### P06: Diámetro de la Rueda

Calculado en pulgadas, la precisión es de 0,1. Después de entrar en el menú de ajustes, presione  para cambiar a P06: presione  o  para seleccionar el diámetro (Predeterminado: 10).

### P07: Número de imanes del tacómetro



Rango: 1-100. Después de entrar en el menú de ajustes, presione  para cambiar a P07: presione  o  el número de imanes (Predeterminado: 30).

### P09: Inicio desde 0



Después de entrar en el menú de ajustes, presione  para cambiar a P09: presione  o  a 0.

**Nota: El valor predeterminado del sistema es 1 (inicio distinto a cero). Después del arranque, la velocidad por defecto es 0. Para conducir de manera segura, antes de comenzar confirme que la marcha esté en 1. Luego, presione hacia abajo la manija de aceleración mientras se desliza con los pies para comenzar a conducir.**



### P12: Ajuste de fuerza

Rango: 0 a 5. Después de entrar en el menú de ajustes, presione  para cambiar a P12: presione  o  para seleccionar la fuerza (Predeterminado: 5).



### P15: Porcentaje de señal de accionamiento del motor

Rango: 1 a 100. Después de entrar en el menú de ajustes, presione  para cambiar a P15: presione  o  para seleccionar el porcentaje (Predeterminado: 100).

### P16: Habilitar velocidad crucero

Después de entrar en el menú de ajustes, presione  para cambiar a P16: presione  o  para seleccionar 0 (OFF) o 1 (ON). Después de iniciar la velocidad crucero, presione la palanca de aceleración hasta que se ilumine el ícono de velocidad crucero. En este momento, al soltar el manillar no se detendrá la asistencia. Al cambiar de marcha, frenar o presionar nuevamente la palanca de aceleración, saldrá de la función de velocidad crucero.

### **P99: Restaurar a la configuración inicial**

Entre en el menú, presione brevemente la tecla  o , el valor 00099 aparecerá y desaparecerá, la pantalla regresará a la interfaz principal después de presionar prolongadamente la tecla  durante 5 segundos, luego la configuración habrá sido realizada con éxito.

### **ODO: Para borrar ODO**

En la interfaz de configuración de parámetros ODO, presione brevemente el botón  y luego presione y mantenga presionado durante 5-6 segundos hasta que el número sea cero.

### **Códigos de error**

El número en la área multifunción corresponde al motivo de fallo. La definición de los códigos de error es la siguiente:

<b>NO.</b>	<b>Código de error</b>	<b>Definición</b>
1	ERRO 1	Fallo del motor
2	ERRO 2	Fallo del acelerador
3	ERRO 3	Fallo de la centralita
4	ERRO 4	Fallo del freno
5	ERRO 5	Protección por subcarga
6	ERRO 6	Fallo de comunicación, la pantalla no puede recibir señal de la centralita
7	ERRO 7	Fallo de comunicación, la centralita no puede recibir señal de la pantalla

## 3.4 Instrucciones de montaje

### 3.4.1 Antes de conducir

- Elegir un lugar adecuado para montar.
- Desplegar el patinete de acuerdo con las instrucciones.
- Ajustar la altura del tubo del manillar según su altura.

### 3.4.2 Conducción

- Presionar el botón de encendido para encender el patinete eléctrico. La velocidad está configurada por defecto a nivel 1.
- Por razones de seguridad, el patinete eléctrico Joyor tiene un diseño de arranque seguro que significa que el motor puede arrancar solo cuando la velocidad del vehículo es superior a 0. Esta función impide el arranque del motor cuando se presiona el mango de aceleración por error. Para comenzar las operaciones de montaje, poner un pie en el patinete y el otro pie en el suelo y patearlo como un patinete clásico. Cuando el patinete está en movimiento y su velocidad es superior a 0, usar suavemente el mango de aceleración para arrancar el motor. Una vez que el motor arranca, colocar el otro pie en la base del patinete y continuar montando.
- Al conducir, ajustar el nivel de velocidad de 1 a 3, usar luces y bocina de acuerdo con las condiciones de la carretera y según la situación.
- Tener en cuenta la función de control de crucero. La función de control de crucero se activa cuando se presiona el mango de aceleración con la misma presión durante 3 segundos.

- Tener en cuenta la posibilidad de obstáculos repentinos e impredecibles en su camino y controlar el nivel de velocidad.

### 3.4.3 Frenado

- Utilizar el mango del freno trasero para frenar en circunstancias normales. Usar el mango del freno delantero para los modelos serie Y o su pie para frenar en situaciones de emergencia.
- Cuanto mayor sea la presión que pone, mayor será la fuerza de frenado. Tener en cuenta que el frenado brusco puede provocar un accidente debido al deslizamiento de las ruedas, la pérdida de equilibrio y la falla del vehículo. El frenado fuerte también puede causar daños a los neumáticos.



## 4 MANTENIMIENTO

La limpieza y el mantenimiento a realizar por el usuario no pueden ser realizados por menores de 16 años.

### 4.1 Cámaras

- El patinete eléctrico Joyor usa neumáticos elásticos de goma. Cuando los neumáticos están gastados o tienen una perforación, deben reemplazarse oportunamente.
- Ponerse en contacto con el distribuidor oficial para reemplazar los neumáticos originales.
- Inspeccionar su patinete y sus neumáticos todos los meses, comprobar si los tornillos están lo suficientemente apretados. Si están sueltos, apretarlos.

### 4.2 Batería

- El patinete eléctrico Joyor está equipado con una batería de polímero de litio. La vida útil promedio de la batería es de 1000 ciclos. Bajo uso y mantenimiento normales, la vida útil de la batería generalmente puede alcanzar más de 1000 ciclos.
- Antes de usar el patinete por primera vez, cargar la batería con una carga completa.
- Evitar agotar totalmente la batería de su patinete antes de cargarla. Siempre asegurarse de que tenga un mínimo del 10% de carga. Para un rendimiento satisfactorio del vehículo, la batería debe cargarse como mínimo al 50%.
- No dejar su patinete eléctrico con una batería significativamente descargada durante unas horas.

Cargarlo de inmediato.

- Cuando guarde el patinete eléctrico durante un período prolongado, asegurarse de que la batería tenga al menos un 40-50% de carga. Es recomendable cargar su patinete como mínimo una vez cada 30 días.
- Utilizar siempre el cargador Joyor original que corresponde al modelo del patinete.
- No dejar su patinete eléctrico a una temperatura inferior a 0 o bajo el sol directo. Mantener la batería seca. Las condiciones ambientales negativas pueden dañar la batería.
- Las baterías de polímero de litio deben tratarse con extrema precaución. La carga, el daño o el sobrecalentamiento no apropiados pueden provocar un incendio. No dejar que su patinete eléctrico cargue sin supervisión. No dejar el patinete eléctrico para cargar durante la noche. Siempre supervisar el patinete eléctrico mientras se está cargando y evitar que la batería se sobrecargue. No usar, cargar o dejar una batería dañada sin supervisión y seguir los protocolos de eliminación de inmediato.

### 4.3 Cargador

Cargadores Joyor Serie S:  
54.6V (S5), 67.2V (S10-S)

- **54.6V:** Entrada 100-240V ~, 2.8A (MAX) 50 / 60Hz; Salida 54.6V = 2.0A; Fabricante - DONGGUAN ANGDI TECHNOLOGY CO., LTD.
- **54.6V:** Entrada 100-240V ~, 3A (MAX) 50 / 60Hz; Salida 54.6V = 2.0A; Fabricante - MFRS POWSUN ELECTRONIC CO., LTD.

- **67.2V:** Entrada 100-240V ~, 2.8A (MAX) 50 / 60Hz; Salida 67.2V = 2.0A; Fabricante - DONGGUAN ANGDI TECHNOLOGY CO., LTD.

El cargador proporcionado por Joyor tiene una función de temporización de protección de carga.

## Instrucciones de carga

- Abrir la tapa del puerto de carga del patinete eléctrico y insertar el conector de salida del cargador en el puerto de carga.
- Insertar el enchufe de alimentación de entrada del cargador en la toma de corriente (AC110V-220V).
- La luz del cargador está roja para indicar que la carga está en progreso; cuando la luz del cargador se ilumina en verde, indica que la batería está completamente cargada.
- Cuando cargue la batería, colocarla en un ambiente seco y ventilado.

## 4.4 Recomendaciones generales

- Revisar y ajustar los tornillos mensualmente. En condiciones de uso profesional o intensivo, es recomendable cambiar los tornillos cada 6 meses.
- Comprobar y ajustar los frenos con frecuencia.

## 5.1 Alcance de la garantía

- Esta garantía limitada cubre cualquier defecto en los nuevos dispositivos Joyor acompañados de esta declaración de garantía limitada por un período de 24 meses después de la primera compra minorista de las **piezas eléctricas** (pantalla, centralita, motor y cargador) contra defectos de fabricación en un reemplazo base, y una garantía de 12 meses o 2000 km para la batería (lo que ocurra primero) en **condiciones normales de instalación, uso, servicio y mantenimiento**. Solo en el caso de compras realizadas en España, la duración de la garantía se extiende hasta los 36 meses después de la compra para piezas eléctricas y se mantiene la garantía de 12 meses o 2000 km, para la batería.
- Solo los consumidores que compren este dispositivo a un distribuidor o revendedor autorizado de Joyor pueden obtener cobertura bajo esta garantía limitada.
- Esta garantía se extiende solo al comprador original y no es transferible.

## 5.2 Limitaciones de la garantía

Esta garantía limitada no cubre ningún problema causado por:

- Uso comercial, accidente, abuso, negligencia, choque, calor o humedad más allá de las especificaciones del producto, instalación incorrecta, operación, mantenimiento o modificación.
- Cualquier uso indebido contrario a las instrucciones en la guía del usuario.

- Mal funcionamiento causado por otros equipos.
- Esta garantía limitada no tiene validez si un producto se devuelve con etiquetas eliminadas, dañadas o alteradas de cualquier manera (Incluida la eliminación no autorizada de cualquier componente o cubierta externa).
- Joyor no cubre el coste del envío nacional/internacional de la garantía en ningún momento.
- Esta garantía limitada es válida con el recibo original de compra del distribuidor autorizado.
- Excluye consumibles con accesorios.
- Excluye piezas con daños físicos, conexiones de cable incompletas/rotas.
- Excluye mal uso, modificación, negligencia y uso del patinete en condiciones húmedas.
- Excluye uso profesional y de alquiler.

### 5.3 Proceso de solicitud de garantía

- Joyor no proporcionará ninguna cobertura de garantía a menos que su reclamo cumpla con todos los términos de esta declaración de garantía limitada y siga el procedimiento de devolución adecuado.
- Para solicitar el servicio de garantía, ponerse en contacto con nosotros o ponerse en contacto con un distribuidor o revendedor autorizado de Joyor.

## 6 CONTÁCTANOS

### Soporte técnico

Por favor, ponerse en contacto con el distribuidor oficial Joyor donde compró su patinete eléctrico.

## FR CONTENU

1. Pièces principales et spécifications techniques
  - 1.1 Pièces principales S5/S10-S
  - 1.2 Spécifications techniques S5/S10-S
2. Consignes de sécurité importantes
3. Instructions opérationnelles
  - 3.1 Première assemblée
  - 3.2 Pliage/Dépliage
  - 3.3 Ecran
  - 3.4 Instructions de conduite
    - 3.4.1 Avant de rouler
    - 3.4.2 Rouler
    - 3.4.3 Freinage
4. Maintenance
  - 4.1 Pneus
  - 4.2 Batterie
  - 4.3 Chargeur
  - 4.4 Recommandations générales
5. Politique de garantie
  - 5.1 Champ d'application de la garantie
  - 5.2 Limitations de garantie
  - 5.3 Processus de demande de garantie
6. Nous contacter

Traduction du Manuel

# 1 PIÈCES PRINCIPALES ET SPÉCIFICATIONS TECHNIQUES

## 1.1 Pièces Principales S5/S10-S



1. Écran LCD
2. Manette d'ajustement et de blocage de la hauteur du guidon
3. Manchon de poignée
4. Câble de frein
5. Manette de frein
6. Suspension avant
7. LED avant
8. Garde boue avant
9. Pneu avant gonflable
10. Frein à disque avant (hydraulique / S10-S)
11. Moteur avant (seulement S10-S)
12. Système de pliage
13. LED arrière
14. LED latérale
15. Béquille
16. Moteur arrière
17. Pneu arrière gonflable
18. Garde boue arrière
19. Frein à disque arrière (hydraulique / S10-S)
20. Suspension arrière

## 1.2 Spécifications techniques S5/S10-S

Modèle	S5	S10
Charge maximale	120Kg	
Vitesse maximale	25 km/h limitée	
Pente	20°	
Portée maximale	40-55Km	70-85Km
Cadre	Alliage d'aluminium	
Taille des pneus	10 inch	
Type de pneu	Pneu sous vide	
Freins	Freins à disque avant et arrière	Freins hydrauliques avant et arrière, les deux poignées de frein avec pompe à huile
Poids net	22.1kg	27.1kg
Taille dépliée	1245*610*1230mm	
Taille plié	1150*610*525mm	
Tension	48V	60V
Capacité de la batterie	13 Ah	18 Ah
Moteur	1	2
Pouvoir	600W	2X 1000W
Tension d'entrée du chargeur	AC110-240 V	

Courant d'entrée du chargeur	2A	
Suspension	Double suspension avant et double suspension arrière avec bras oscillant	
Affichage	Écran LCD multicolore	
Heures de charge	6,5-7 h	10-12 h

### Vibrations:

- La valeur de vibration exposée au système main-bras est de 2,5 m/s<sup>2</sup>.
- Incertitude de mesure 0,5 m/s<sup>2</sup>. La vibration peut être altérée en raison du terrain accidenté où circule le scooter. Cependant, cette modification ne dépendra pas du scooter.

### Bruit aérien:

- Le niveau de pression acoustique d'émission pondéré A est de 35 db (A).

### Systemes de commande:

Le scooter électrique n'a pas la possibilité de télécommande. Il n'est pas nécessaire d'utiliser des moyens supplémentaires pour empêcher une utilisation non autorisée pour des mesures de sécurité car cette machine n'est pas considérée comme une machine industrielle dangereuse mais comme un véhicule de transport individuel à usage public.

Depuis le poste de conduite, le conducteur peut actionner tous les organes d'entraînement nécessaires au fonctionnement de la machine : freins, affichage avec accélérateur, guidon, interrupteur d'éclairage, sonnerie.

Le déplacement du scooter électrique avec conducteur à bord ne peut être mis en œuvre que si le conducteur est à son poste de commandement, est préparé et uniquement si la vitesse du scooter électrique est supérieure à 0 km/h, en étant démarré mécaniquement en poussant le scooter vers l'avant et n'actionnant l'accélérateur électrique qu'ensuite.

## 2

## CONSIGNES DE SÉCURITÉ IMPORTANTES

- La trottinette électrique Joyor est un véhicule de transport personnel et est conçu pour une seule personne. Veuillez ne pas transporter de passager sur cette trottinette électrique.
- **La trottinette électrique Joyor est conçue uniquement pour les personnes de plus de 16 ans.** Les enfants ne doivent pas jouer ou rouler avec la trottinette électrique.
- Veuillez porter un casque de sécurité lorsque vous conduisez la trottinette électrique.
- Le véhicule ne peut pas être utilisé dans des espaces non autorisés et l'utilisateur doit se conformer aux normes et réglementations locales en vigueur de circulation des véhicules de mobilité personnelle.
- Veuillez-vous entraîner dans un espace ouvert sans circulation avec le niveau de vitesse 1 avant d'aller sur une piste cyclable.
- Veuillez toujours garder les deux mains sur le guidon et les deux pieds sur le plateau. Ne sautez pas sur le plateau.
- Ne coupez pas l'alimentation du moteur lorsque vous roulez avec la trottinette.
- N'essayez pas de franchir un fossé de plus de 3 cm de longueur. Cela pourrait blesser le conducteur ou

endommager le véhicule.

- Si vous rencontrez quelqu'un ou des obstacles devant vous pendant la conduite, veuillez relâcher l'accélérateur, et freiner la poignée de frein gauche (frein arrière), puis la poignée de frein droite (frein avant) à côté de la décélération ou de l'arrêt du freinage.
- Lorsque vous roulez sur une route accidentée ou avec des bosses veuillez ralentir ou arrêter de rouler avec le véhicule.
- L'utilisateur doit ajuster la hauteur du guidon en fonction de sa hauteur afin d'assurer une conduite sûre, stable et confortable.
- Ne conduisez pas la trottinette électrique Joyor sur des surfaces glissantes (par exemple, s'il y a de l'huile ou du verglas).
- N'utilisez pas la trottinette électrique Joyor dans des conditions météorologiques avec une température inférieure à -5°C.
- Ne laissez pas le produit immergé dans une profondeur d'eau supérieure à 3 cm pour éviter d'endommager les parties électriques du véhicule. Ne rangez pas le véhicule dans un endroit avec un taux d'humidité élevé.
- Évitez de conduire le scooter électrique Joyor dans des conditions météorologiques défavorables comme la pluie,

la neige ou une tempête de vent pour éviter un accident. Si vous roulez dans ces conditions, ne dépassez jamais la vitesse de 10 km/h.

- Si le scooter électrique n'est pas utilisé pendant une période supérieure à 30 jours, rechargez-le régulièrement au moins tous les 30 jours. Le port de charge doit être maintenu propre et sec en tout temps.
- Lorsque vous dépliez le véhicule, veuillez appuyer sur la poignée du système de pliage jusqu'à ce qu'elle s'enclenche et assurez-vous qu'elle est bien en place.
- Lors de la charge, assurez-vous toujours que quelqu'un surveille le site de charge. Si la température du chargeur augmente trop, arrêtez le processus de charge.
- Utilisez toujours uniquement le chargeur d'origine correspondant au modèle de votre scooter.
- Veuillez garder tous les sacs en plastique de l'emballage du produit hors de portée des enfants pour éviter la suffocation.

## Instructions d'installation et de montage, visant à réduire le bruit et les vibrations:

Avant d'utiliser l'équipement, serrer toutes les vis de fixation de l'écran avec l'accélérateur et le levier de frein, en veillant à ce que ces composants soient fixes et ne bougent pas, pour éviter les vibrations.

Ajustez et, si nécessaire, desserrez les vis à l'intérieur du pli du guidon, pour éviter les mouvements et les vibrations du guidon.

Avant d'utiliser l'équipement, assurez-vous qu'il n'y a pas de câbles lâches sur la roue arrière et la partie moteur, pour éviter un bruit élevé du moteur.

Tous les 2 mois, il est recommandé de vérifier et de serrer les écrous sur la roue arrière du moteur, pour éviter les vibrations et le bruit élevé du moteur.

## 3 INSTRUCTIONS D'UTILISATION

### 3.1 Première assemblée

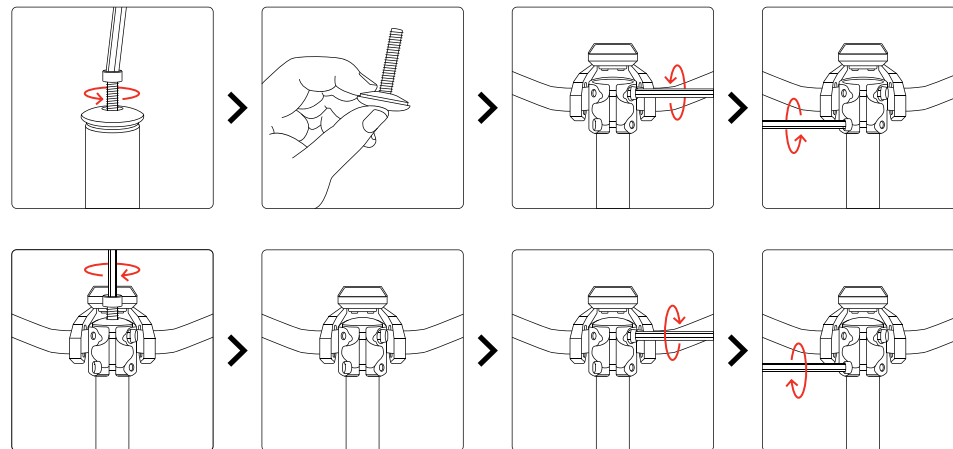

### 3.2 Pliage/Dépliage

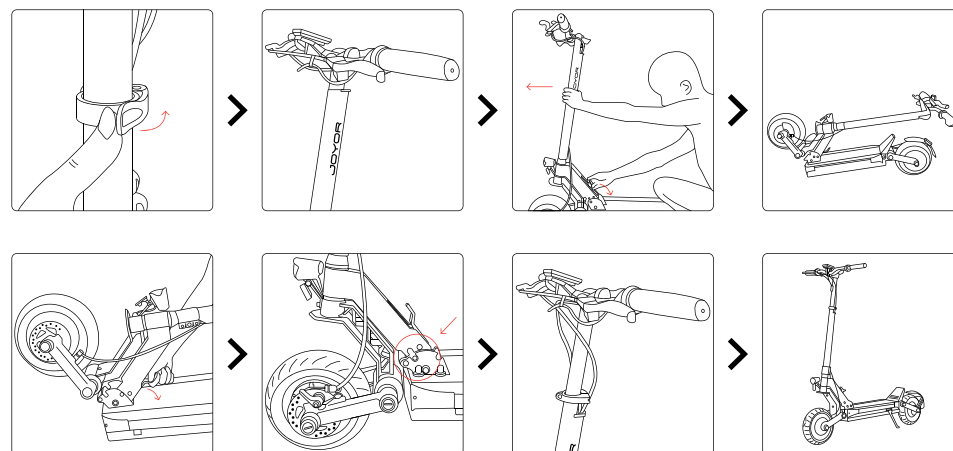



### 3.3 Écran

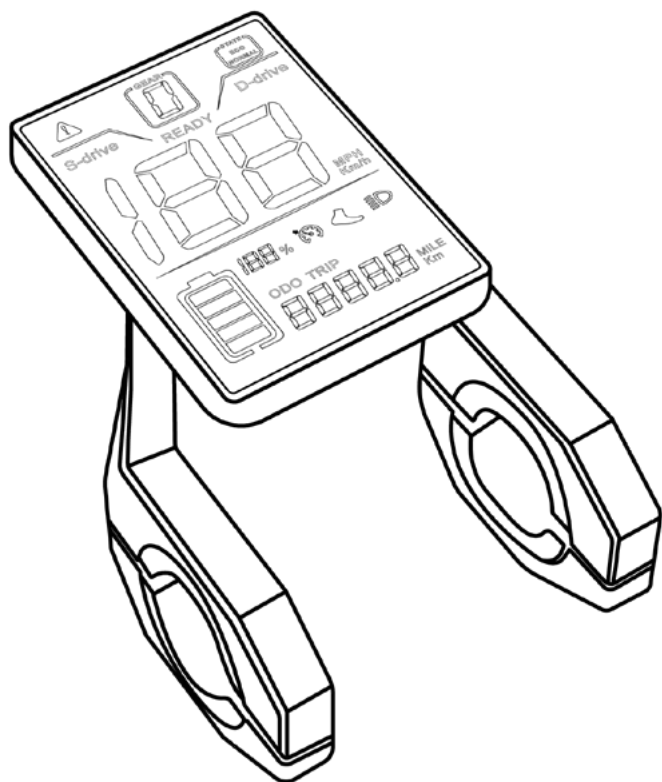

### Écran

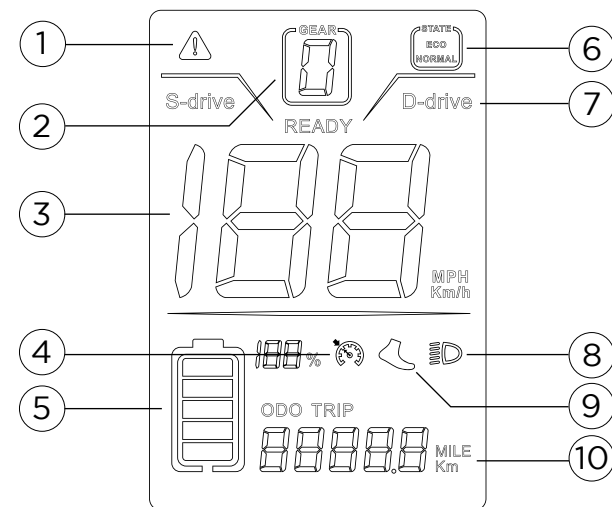

1. Affichage du code d'erreur
2. Affichage de la puissance
3. Affichage de la vitesse
4. Fonction croisière
5. Affichage de la batterie
6. Mode de démarrage
7. Simple ou double moteur
8. Feux
9. Mode 6 km/h
10. Affichage multifonctionnel

## Introduction au contenu de l'écran

### Affichage de la batterie:

De bas en haut, le niveau de la batterie augmente séquentiellement, la grille d'affichage la plus basse représente une batterie faible et la grille d'affichage la plus haute représente une batterie élevée. Le côté gauche affiche le pourcentage de batterie restant correspondant.

### Zone d'affichage multifonctionnelle:

Afficher le kilométrage total, le kilométrage unique, l'affichage de la tension en temps réel, l'invite de temps de fonctionnement, l'invite de défaut et la valeur de tension de la poignée de commutation.

### Simple/double motrice:

Sélection du mode, le mode par défaut est un seul moteur. Le mode S est un seul moteur le mode D est un mode à deux moteurs.



### Mode de démarrage du scooter:

ECO est un mode de démarrage différent de zéro et NORMAL est un mode de démarrage zéro.

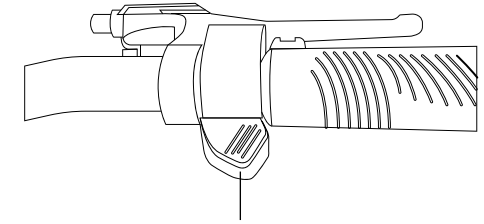
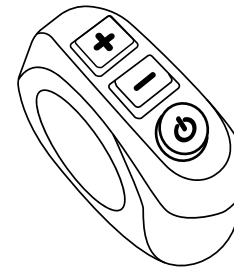



## Présentation des fonctions clés



Accélérateur



Bouton	Opération	Fonction
	Maintenez enfoncé pendant 3 secondes	1. Activez/désactivez le mode double moteur. (Fonctionne uniquement pour les scooters électriques à deux moteurs.)
	Appuyez (préhension courte)	1. Dans l'interface principale, augmentez la vitesse.
	Maintenez enfoncé pendant 3 secondes	1. Dans l'interface principale, démarrez la fonction push (besoin d'être en 1-3 vitesses, annuler lors du freinage).
	Appuyez (préhension courte)	1. Dans l'interface principale, réduisez la vitesse.
	Maintenez enfoncé pendant 3 secondes	1. Allumer/éteindre l'affichage.
	Appuyez (préhension courte)	1. Dans l'interface principale, allumez/éteignez la lampe frontale. 2. Entrez dans l'interface du menu des fonctions pour changer d'options de fonction.

## Paramètres du menu des fonctions



Appuyez sur  et  pour 3S pour entrer dans l'interface de réglage ou revenir à l'interface principale. Appuyez brièvement  pour changer les options de réglage. Après avoir effectué le réglage, appuyez longuement sur  et  pour revenir à l'interface principale.

## Paramétrage et définition



### P02: Unité de kilométrage

Après être entré dans l'interface de réglage, appuyez sur  pour passer à P02: appuyez sur  ou  pour sélectionner 0 pour vitesse en MILE (vitesse par défaut) ou 1 pour vitesse en KM.



### P04: Temps de mise en veille

De 0 à 60 minutes, 0 signifie toujours activé. Après être entré dans l'interface de réglage, appuyez sur  pour passer à P04: appuyez sur  ou  pour sélectionner de 0 à 60 (Par défaut: 5 minutes).



### P06: Diamètre de la roue

Calculée en pouce, la précision est de 0,1. Après être entré dans l'interface de réglage, appuyez sur  pour passer à P06 : appuyez sur  ou  pour sélectionner le diamètre (Par défaut : 10).

### P07: Nombre d'aimants du tachymètre



Plage : 1-100. Après être entré dans l'interface de réglage, appuyez sur  pour passer à P07 : appuyez sur  ou  pour sélectionner le nombre d'aimants (Par défaut : 30).

### P09: Départ assisté



Après être entré dans l'interface de réglage, appuyez sur  pour passer à P09: appuyez sur  ou  pour positionner sur 0 ou 1 selon votre choix.

**Remarque: La valeur par défaut est la position 1. C'est la position la plus sécurisante. le démarrage se fait alors uniquement en poussant la trottinette de la façon suivante: appuyez sur la poignée d'accélération tout en poussant avec vos pieds pour commencer à rouler. Si vous souhaitez cependant que la trottinette démarre sans être poussée et uniquement en appuyant sur l'accélérateur vous devez activer la position 0.**



### P12: Réglage de la puissance de démarrage

Plage: 0 à 5. Après être entré dans l'interface de réglage, appuyez sur  pour passer à P12: appuyez sur  ou  pour sélectionner la force (Par défaut: 5).

### P15: Pourcentage du signal de commande du moteur



Plage: 1 à 100. Après être entré dans l'interface de réglage, appuyez sur  pour passer à P15: appuyez sur  ou  pour sélectionner le pourcentage (Par défaut: 100).

### P16: Activer le régulateur de vitesse

Après être entré dans l'interface de réglage, appuyez sur  pour passer à P16: appuyez sur  ou  pour sélectionner 0 (OFF) ou 1 (ON). Après avoir démarré la croisière, appuyez sur la poignée d'accélération jusqu'à ce que l'icône de croisière s'allume. A ce moment, relâcher la

poignée n'arrêtera pas l'assistance. Lorsque vous changez de vitesse, freinez ou appuyez à nouveau sur la poignée d'accélération, vous quittez la croisière.

### **P99: Restaurer les paramètres initiaux**

Entrez dans le menu, appuyez brièvement sur la touche  ou , la valeur 00099 clignote et l'affichage revient à l'interface principale après avoir appuyé longuement sur la touche  pendant 5 secondes, le réglage est effectué avec succès.

### **ODO: pour effacer l'ODO**

Dans l'interface de réglage des paramètres ODO, appuyez brièvement sur le bouton , puis maintenez enfoncé pendant 5 à 6 secondes jusqu'à ce que le nombre soit zéro.

## **Codes d'erreur**

Le numéro correspondant à la zone multifonction représente le contenu du défaut correspondant. Le statut spécifique est le suivant:

<b>NO.</b>	<b>Codes d'erreur</b>	<b>Définition</b>
1	ERRO 1	Panne moteur
2	ERRO 2	Panne accélérateur
3	ERRO 3	Défaillance du contrôleur
4	ERRO 4	Défaillance des freins
5	ERRO 5	Protection contre les sous-tensions
6	ERRO 6	Échec de communication, l'affichage ne peut pas recevoir l'information du contrôleur
7	ERRO 7	Échec de communication, le contrôleur ne peut pas recevoir l'information de l'affichage

## 3.4 Instructions de conduite

### 3.4.1 Avant de rouler

- Choisissez un lieu approprié pour rouler.
- Dépliez le produit en suivant les instructions.
- Réglez la hauteur du guidon en fonction de votre taille.

### 3.4.2 Rouler

- Appuyez sur le bouton d'alimentation pour allumer l'appareil. La vitesse est définie par défaut pour que le niveau de vitesse soit 1.
- Pour des raisons de sécurité, la trottinette électrique Joyor est équipée d'un dispositif « Safe start » afin d'assurer un démarrage en toute sécurité, ce qui signifie que le moteur ne peut démarrer que lorsque la vitesse du véhicule est supérieure à 0. Ce dispositif empêche le démarrage du moteur lorsque la poignée d'accélération est pressée par erreur. Pour commencer à rouler, mettez un pied sur le plateau et l'autre pied sur le sol et donnez une impulsion avec votre pied comme avec une trottinette classique. Lorsque la trottinette est en mouvement et que sa vitesse est supérieure à 0, utilisez doucement la poignée d'accélération afin de démarrer le moteur. Une fois le moteur démarré, placez l'autre pied sur le plateau et continuez à rouler.
- Lorsque vous roulez, réglez le niveau de vitesse de 1 à 3, utilisez les feux et l'avertisseur sonore en fonction des conditions routières et de la situation.
- Faites attention à la fonction de régulateur de vitesse. La

fonction de régulateur de vitesse est activée lorsque la poignée d'accélération est pressée avec la même pression pendant 3 secondes.

- Faites attention à la présence éventuelle d'obstacles imprévisibles sur votre chemin et contrôlez le niveau de vitesse.

### 3.4.3 Freinage

- Utilisez la poignée de frein arrière pour freiner dans des conditions normales. Utilisez la poignée de frein avant (pour les modèles des séries Y et M) ou votre pied pour un freinage en cas d'urgence.
- Plus vous exercez de pression, plus la force de freinage sera grande. Sachez qu'un freinage brusque peut entraîner un accident dû au glissement des roues, à la perte d'équilibre et à la chute du véhicule. Un freinage brutal peut également endommager le pneu.

## 4 MAINTENANCE

Le nettoyage et l'entretien à effectuer par l'utilisateur ne peuvent pas être effectués par des enfants de moins de 16 ans.

### 4.1 Pneus

- La trottinette électrique Joyor utilise des pneus élastiques en caoutchouc. Lorsque les pneus sont usés ou crevés, ils doivent être remplacés sans attendre.
- Contactez le distributeur officiel afin de remplacer les pneus d'origine.
- Inspectez votre trottinette et ses pneus tous les mois, vérifiez si les vis sont suffisamment serrées. Si elles sont desserrées, resserrez-les.

### 4.2 Batterie

- La trottinette électrique Joyor est équipée d'une batterie au lithium-polymère. La durée de vie moyenne de la batterie est de 1000 cycles complets ou équivalent. Dans des conditions normales d'utilisation et d'entretien, la durée de vie de la batterie peut généralement atteindre plus de 1000 cycles.
- Avant d'utiliser la trottinette pour la première fois, veillez à charger complètement la batterie.
- Assurez-vous que le niveau de charge de la batterie est toujours supérieur à 10% , sinon, vous diminuerez la durée de la vie de la batterie. Pour une performance satisfaisante du véhicule, le niveau de charge de la batterie doit être de 50% au minimum.
- Ne laissez pas votre trottinette électrique avec une batterie

considérablement déchargée pendant plusieurs heures. Chargez-la rapidement.

- Lorsque vous rangez la trottinette électrique pendant une longue période, assurez-vous que la batterie est chargée à au moins 40-50%. Il est conseillé de recharger votre trottinette au moins une fois tous les 30 jours.
- Utilisez toujours le chargeur Joyor d'origine correspondant au modèle de la trottinette.
- Ne laissez pas votre trottinette électrique à une température inférieure à 0 degrés Celsius ou sous la lumière directe du soleil. Gardez la batterie au sec. Des conditions environnementales défavorables peuvent endommager la batterie.
- Les batteries au lithium polymère doivent être traitées avec une extrême prudence. Un chargement non approprié, un endommagement ou une surchauffe peuvent provoquer un incendie. Ne laissez pas votre trottinette électrique charger sans surveillance. Ne laissez pas la trottinette électrique charger toute la nuit. Surveillez toujours la trottinette électrique pendant la charge et évitez toute surcharge de la batterie. Il ne faut pas utiliser, charger ou laisser une batterie endommagée sans surveillance. Si nécessaire, il faut suivre immédiatement les protocoles de neutralisation pour éviter un incendie.

### 4.3 Chargeur

Chargeurs série Joyor S:

54,6 V (S5), 67,2 V (S10-S)

- **54.6V:** Entrée 100-240 V ~, 2,8 A (MAX) 50/60 Hz ;  
Sortie 54,6 V = 2,0 A ; Fabricant - DONGGUAN ANGDI

TECHNOLOGY CO., LTD.

- **54.6V:** Entrée 100-240 V ~, 3 A (MAX) 50/60 Hz ; Sortie 54,6 V = 2,0 A ; Fabricant - MFRS POWSUN ELECTRONIC CO., LTD.
- **67.2V:** Entrée 100-240 V ~, 2,8 A (MAX) 50/60 Hz ; Sortie 67,2 V = 2,0 A ; Fabricant - DONGGUAN ANGDI TECHNOLOGY CO., LTD.

Le chargeur dédié fourni par Joyor dispose d'une fonction de synchronisation de protection de charge.

## Instructions de chargement

- Ouvrez le couvercle du port de charge de la trottinette électrique et insérez le connecteur de sortie du chargeur dans le port de charge.
- Insérez la fiche d'alimentation du chargeur dans la prise de courant (AC110V-220V)
- Le voyant du chargeur est rouge afin d'indiquer que le chargement est en cours. Lorsque le témoin du chargeur passe au vert, cela signifie que la batterie est complètement chargée.
- Lorsque vous chargez la batterie, placez-la dans un endroit sec et ventilé.

## 4.4 Recommandations générales

- Veuillez vérifier et ajuster les vis tous les mois. Dans des conditions d'utilisation professionnelle ou intensive, il est recommandé de changer les vis tous les 6 mois.
- Veuillez vérifier et régler fréquemment les freins.

## 5 POLITIQUE DE GARANTIE

### 5.1 Champ d'application de la garantie

- Cette garantie limitée couvre tous les défauts des nouveaux appareils Joyor accompagnés de cette déclaration de garantie limitée pour une période de 24 mois après le premier achat au détail de **pièces électriques** (écran, unité de commande, moteur et chargeur) contre les défauts de fabrication dans un remplacement de base et une garantie de batterie de 12 mois ou 2000 km (selon la première éventualité) **dans des conditions normales d'installation, d'utilisation, de service et de maintenance.**
- Seuls les consommateurs qui achètent cet appareil auprès d'un distributeur ou revendeur Joyor agréé peuvent obtenir une couverture sous cette garantie limitée.
- Cette garantie ne s'applique qu'à l'acheteur d'origine et n'est pas transférable.

### 5.2 Limitations de garantie

Cette garantie limitée ne couvre pas les problèmes causés par:

- Utilisation commerciale, accident, abus, négligence, choc, chaleur ou humidité allant au-delà des spécifications du produit, mauvaise installation, opération, maintenance ou modification.
- Toute mauvaise utilisation contraire aux instructions du manuel d'utilisation
- Les dysfonctionnements causés par d'autres équipements
- Cette garantie limitée est annulée si un produit est

retourné avec des étiquettes enlevées, endommagées ou altérées (y compris le retrait non autorisé de tout composant ou de la couverture externe).

- Joyor ne couvre en aucun cas le coût de la garantie en cas d'expédition internationale/nationale.
- Cette garantie limitée est valable avec le reçu d'achat d'origine du revendeur agréé.
- Exclut les consommables avec accessoires.
- Exclut les pièces présentant des dommages physiques, des connexions de câbles incomplètes / cassées.
- Exclut une mauvaise utilisation, modification, négligence et utilisation du scooter dans des conditions humides.
- Exclut l'utilisation professionnelle et la location.

### 5.3 Processus de demande de garantie

- Joyor ne fournira aucune couverture de garantie à moins que votre réclamation soit conforme à toutes les conditions de cette déclaration de garantie limitée et que vous suiviez la procédure de retour appropriée.
- Afin de faire valoir un service de garantie, vous pouvez nous contacter ou contacter un détaillant ou un revendeur agréé Joyor.

## 6 NOUS CONTACTER

### Support technique

Veuillez contacter le revendeur officiel Joyor auprès duquel vous avez acheté votre trottinette électrique.

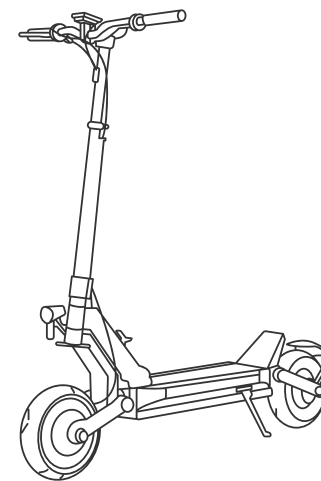

S5/S10-S



## POP MOBILITY

Joyor E-Moving S.L.  
Carrer dels Remences 136,  
08304, Mataró, Barcelona, Spain  
[info@joyorscooter.com](mailto:info@joyorscooter.com)

[www.joyorscooter.com](http://www.joyorscooter.com)

